

# Ref. 626

Utilitário / Multiuso / Multi-Use

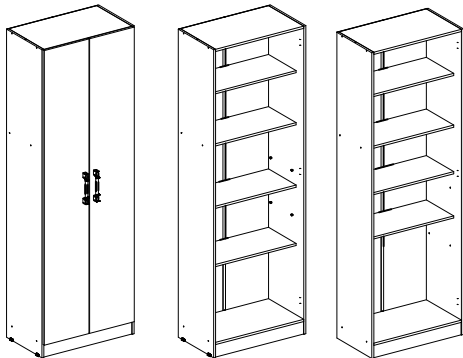

Opción Interna 1  
Internal Option 1  
Opção Interna 1

Opción Interna 2  
Internal Option 2  
Opção Interna 2

### Consejos de Conservación

- No debe utilizarse en la limpieza, abrasivos como lana de acero, alcohol, vinagre, limón, o productos corrosivos que puedan rayar o quita la película protectora en los muebles.
- Cuando la limpieza de muebles en general, napa y formica, deben utilizarse un paño ligeramente humedecido y jabón suave.
- Para mover el móvil, es importante que este se eleve desde el suelo, debido a que el arrastre puede causar daño estructural.
- No deje a su móvil en exposición a la intemperie.

### Conservation Tips

- Do not use abrasive products to clean such as steel wool, alcohol, vinegar, lemon, scouring powder, or corrosive products which can scratch or peel off the protective film of the furniture.
- The best way to clean your furniture is to use a slightly moistened cloth with a mild soap.
- To move the furniture assembled, it is important that it is lifted off the ground, because the drag it can cause structural damage.
- Do not leave your furniture in weather exposure.

### Dicas de Conservação

- Não utilizar na limpeza produtos abrasivos tais como: palha de aço, álcool, vinagre, limão, saponáceo, ou produtos corrosivos que possam riscar ou descolar a película protetora dos móveis.
- Na limpeza de móveis em geral, napa e fórmicas, deve ser utilizado um pano levemente umedecido e sabão neutro.
- Para a movimentação do móvel, é importante que este seja levantado do chão, pois ao arrastá-lo pode causar avarias estruturais.
- Não deixe o móvel em exposição a intempéries.

### Certificado de Garantía

A garantía dos produtos fabricados pela Carraro, abrange eventuais defeitos/vícios de fabricação, no prazo estabelecido pelo Código de Defesa do Consumidor, em seu artigo 26,II, o qual prevê a garantia legal de 90 (noventa) dias.



## Lista de Piezas / Parts List / Lista de Peças

#	Qtde.	Espanhol	Inglés	Português	Dimensões
1	1	Lateral Derecha	Right Side	Lateral Direita	1690 x 320 x 12
2	1	Lateral Izquierda	Left Side	Lateral Esquerda	1690 x 320 x 12
3	1	Base	Base	Base	536 x 320 x 12
4	1	Repisa Fija	Fixed Shelf	Prateleira Fixa	536 x 250 x 12
5	3	Repisa Móvil	Mobile Shelf	Prateleira Móvel	536 x 250 x 12
6	2	Puerta	Door	Porta	1616 x 271 x 12
7	1	Tapa	Top	Chapéu	536 x 320 x 12
8	2	Costado	Back Panel	Costa	1616 x 276 x 2,5
9	1	Zócalo	Baseboard	Rodapé	536 x 70 x 12
10	1	Perfil	Profile	Perfil	1595 x 15 x 6

### Despiece / Exploded View Vista Explodida

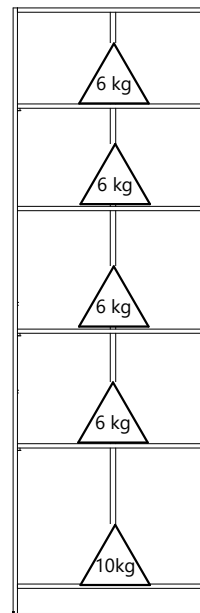
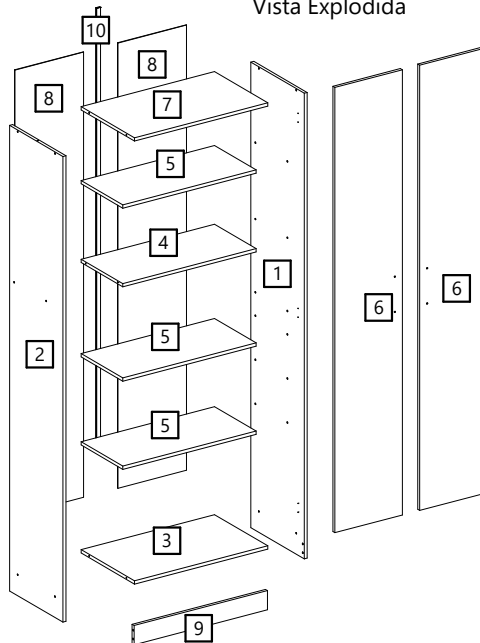

#### Peso por estante

Por favor, preste atención a los pesos máximos admitidos por cada compartimento del producto. Tenga cuidado de no exceder estos pesos, con el fin de garantizar la calidad y durabilidad del producto. Es importante recordar que los pesos muestran en caso de ser distribuida en toda el área de la plataforma.

#### Weight per shelf

Please pay attention to the maximum weights supported by each compartment product. Be careful not to exceed these weights, in order to ensure the quality and durability of the product. It is important to remember also that the weights shown should be distributed throughout the area of the shelf.

#### Peso por Prateleira

Ao lado são demonstrados os pesos máximos suportados por cada compartimento do produto. Cuide para não exceder esses pesos, afim de garantir a qualidade e a durabilidade do mesmo. É importante lembrar também, que os pesos mostrados devem ser DISTRIBUIDOS ao longo de toda a área da peça.

## Accesorios / Accessories Acessórios

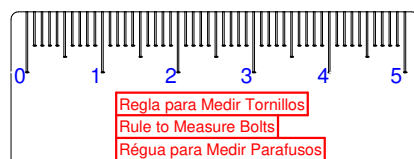
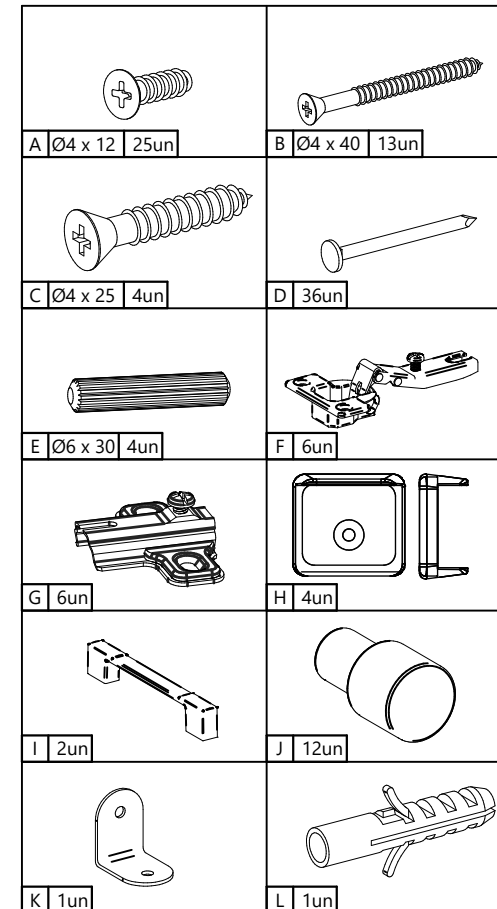

Herramientas  
Tools  
Ferramentas



Personas necesarias para el montaje  
People required for assembly  
Pessoas necessárias para a montagem



1

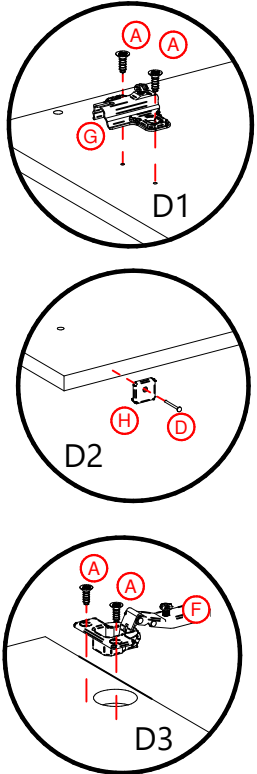
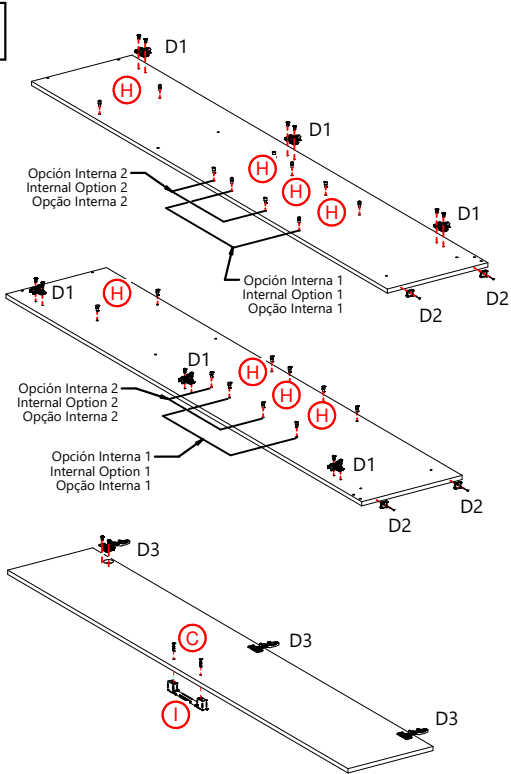

2

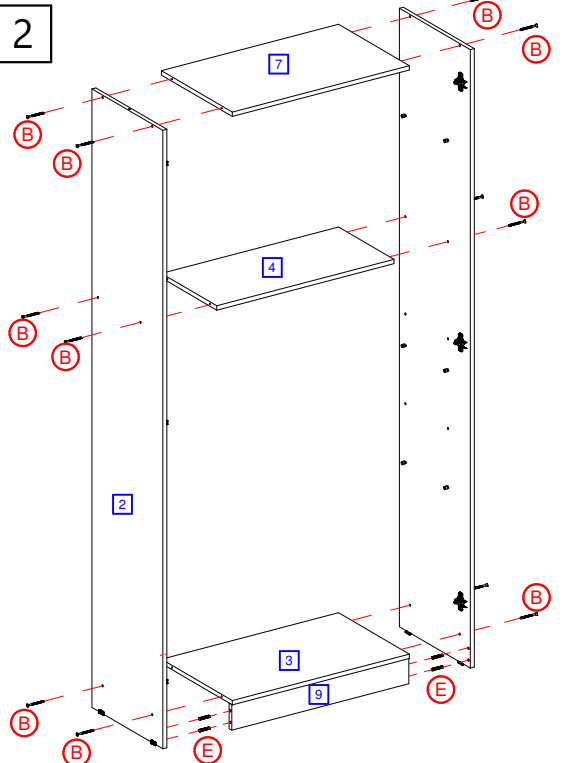

3

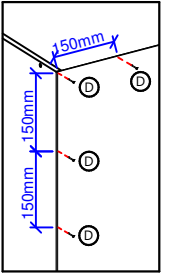
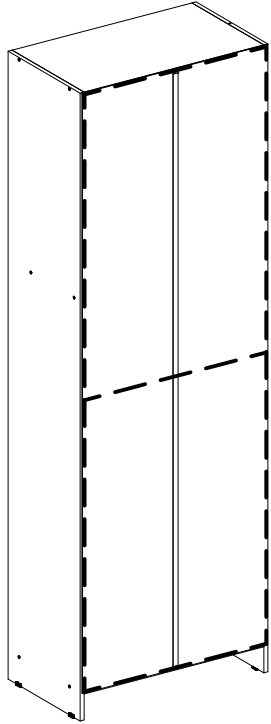

4

Ajuste de las Puertas  
Door Adjustment  
Ajuste das Portas

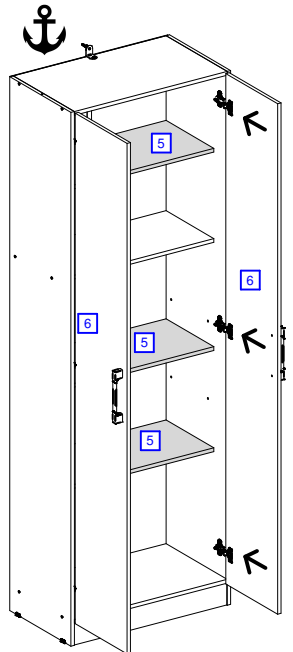
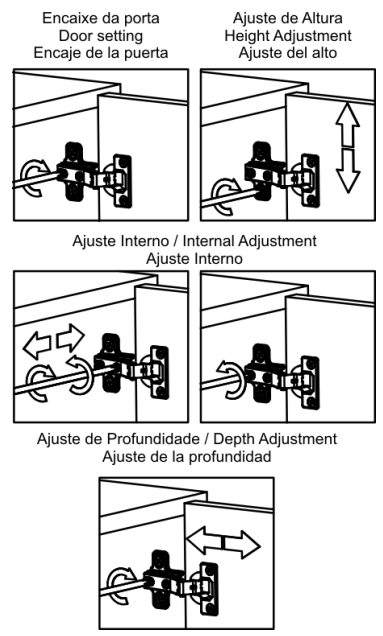

Dispositivo de seguridad / Safety device /  
Dispositivo de Segurança

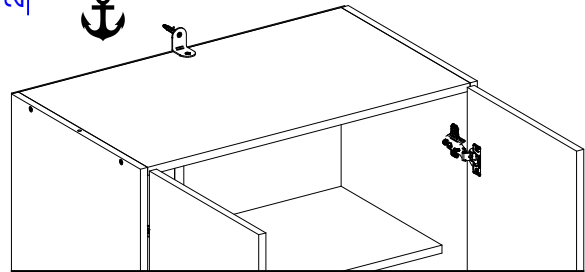
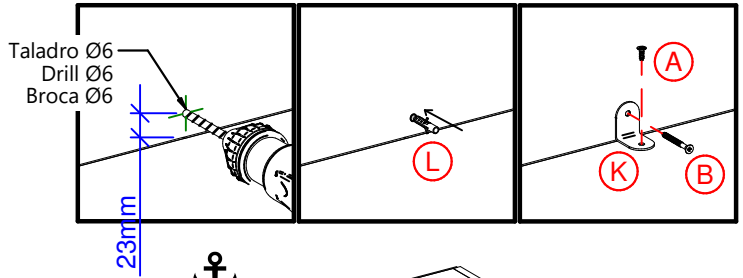

Fijar el producto en la pared para evitar que se vuelque.

Fix the product to the wall to prevent tipping.

Fixe o produto na parede para evitar tombamento.