

ACESSÓRIOS / HARDWARE / ACESSÓRIOS

A Pont. Int. Cromada 4 un.

B Pont. Int. Anelada 4 un.

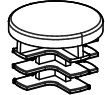
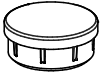

C Ventosa Incolor 4 un.

D Chave Allen "L" 1 un.



E Barra Roscada Ø6x40mm 8 un.

F Porca União 16 un.



G Paraf. Ø4,5x45mm 4 un.



Consejos de Conservación

- No debe utilizarse en la limpieza, abrasivos como lana de acero, alcohol, vinagre, limón, o productos corrosivos que puedan rayar o quitar la película protectora en los muebles.
- Cuando la limpieza de muebles en general, napa y formica, deben utilizarse un paño ligeramente humedecido y jabón suave.
- Para mover el móvil, es importante que este se eleve desde el suelo, debido a que el arrastre puede causar daño estructural.
- No deje a su móvil en exposición a la intemperie.

Conservation Tips

- Do not use abrasive products to clean such as steel wool, alcohol, vinegar, lemon, scouring powder, or corrosive products which can scratch or peel off the protective film of the furniture.
- The best way to clean your furniture is to use a slightly moistened cloth with a mild soap.
- To move the furniture assembled, it is important that it is lifted off the ground, because the drag it can cause structural damage.
- Do not leave your furniture in weather exposure.

Dicas de Conservação

- Não utilizar na limpeza produtos abrasivos tais como: palha de aço, álcool, vinagre, limão, saponáceo, ou produtos corrosivos que possam riscar ou descolar a película protetora dos móveis.
- Na limpeza de móveis em geral, nappas e fórmicas, deve ser utilizado um pano levemente umedecido e sabão neutro.
- Para a movimentação do móvel, é importante que este seja levantado do chão, pois ao arrastá-lo pode causar avarias estruturais.
- Não deixe o móvel em exposição a intempéries.

Certificado de Garantia

A garantia dos produtos fabricados pela Carraro, abrange eventuais defeitos/vícios de fabricação, no prazo estabelecido pelo Código de Defesa do Consumidor, em seu artigo 26,II, o qual prevê a garantia legal de 90 (noventa) dias.

ITENS SEM GARANTIA: Móvel danificado pelo mau uso; móvel danificado por danos acidentais ou agentes da natureza; armazenamento e deslocamento em locais impróprios e não desditizados periodicamente, ação de cupins e outras pragas; problemas decorrentes de alteração feita nos móveis; limpeza de modo indevido.

PIEZAS / PARTS / PEÇAS

1569

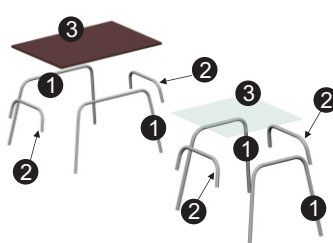

- 1-Pata / Foot / Pé (x2)
2-Traviesa/Crossbar/Travessa (x2)
3-Tapa/Top Panel/Tampo (x1)

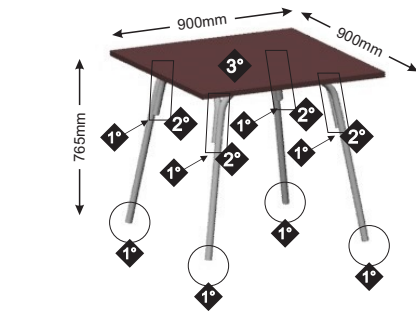

1571

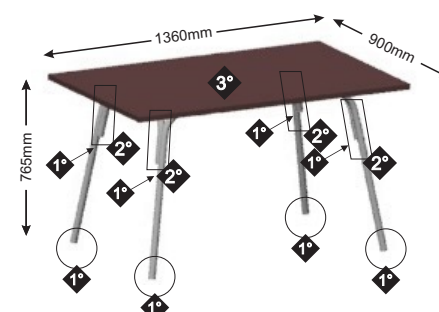

30kg

Peso máximo
Maximum weight
Peso máximo



ATENCIÓN: TAPAS DE VIDRIO.
ITEMS SIN GARANTÍA EN CASO DE QUEBRA.
ATTENTION: GLASS TOPS.
ITEMS WITHOUT WARRANTY IN CASE OF BREACH.
ATENÇÃO: TAMPOS DE VIDRO.
ITENS SEM GARANTIA EM CASO DE QUEBRA.

1572

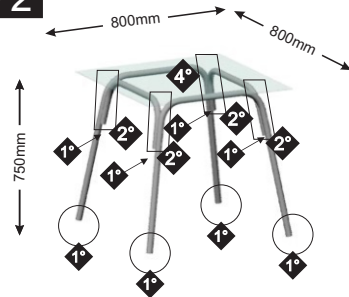

1573

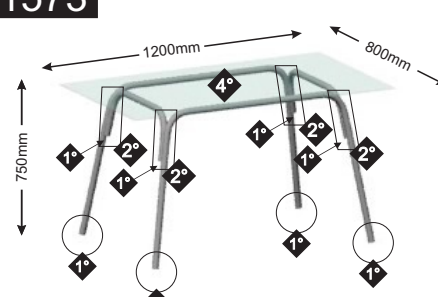

1574

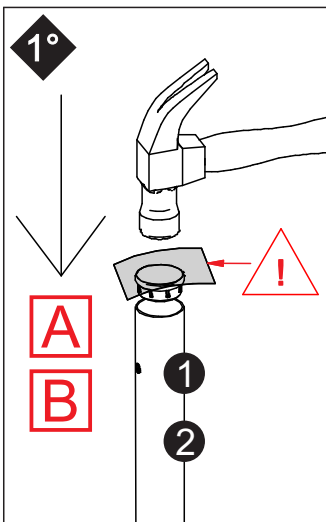
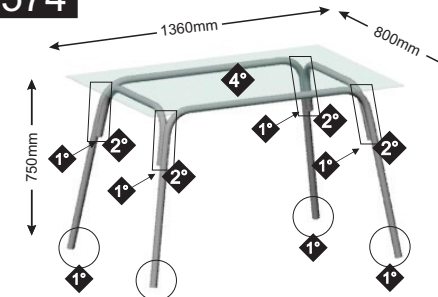

1 - USE PROTECCIÓN ENTRE EL MARTILLO Y EL ACCESORIO. ESTA PROTECCIÓN PUEDE SER UNA PIEZA DE CARTÓN DEL EMBALAJE DEL PRODUCTO.

1 - WEAR PROTECTION BETWEEN HAMMER AND HARDWARE. THIS PROTECTION CAN BE A CARDBOARD PIECE OF PRODUCT PACKAGING.

1 - USE PROTEÇÃO ENTRE O MARTELO E A PONTEIRA. ESTA PROTEÇÃO PODE SER UM PEDAÇO DE PAPELÃO DA EMBALAGEM DO PRODUTO.

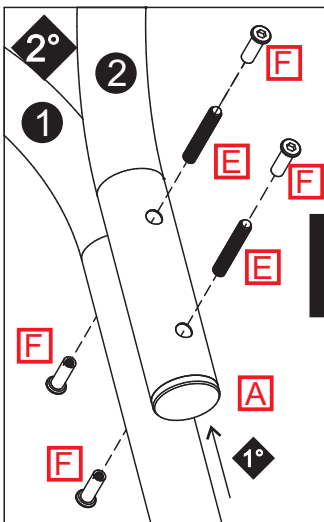

2.1 - COLOCAR ACCESÓRIOS (E) Y (F) EN TODAS PATAS Y NO APERTAR TOTALMENTE.

2.1 - PLACE FITTINGS (E) AND (F) ON ALL LEGS AND DO NOT FULLY TIGHTEN.

2.1 - COLOCAR ACESSÓRIOS (E) E (F) EM TODAS OS PÉS E NÃO APERTAR TOTALMENTE.

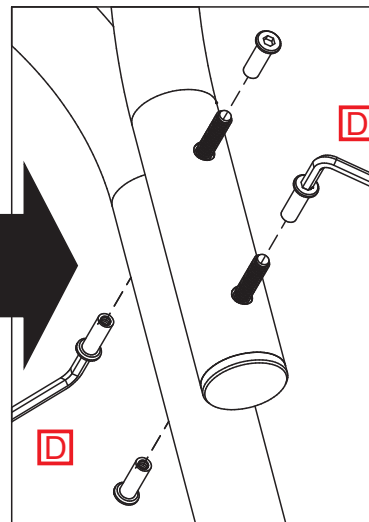

2.2 - DESPUÉS DE ACCESÓRIOS (E) Y (F) ENCAJADOS, APERTAR TOTALMENTE LAS TUERCAS (F).

2.2 - AFTER FITTINGS (E) AND (F) FITTED, FULLY TIGHTEN THE NUTS (F).

2.2 - APÓS ACESSÓRIOS (E) E (F) ENCAIXADOS, APERTAR TOTALMENTE AS PORCAS (F).

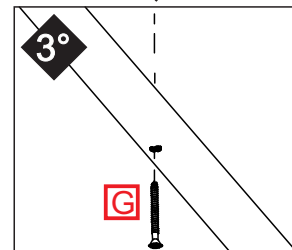

1569 - 1571
3 - FIJE LA TAP CON EL TORNILLO (G)

3 - FIX THE TOP PANEL WITH THE SCREW (G)

3 - FIXAR TAMPO COM O PARAFUSO (G)

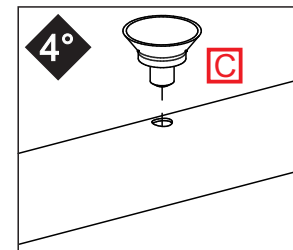

1572 - 1573 - 1574
4 - INSTALE EL ACCESORIO (C) EN LA BASE DE LA MESA. DESPUÉS POSICIONAR LA CUBIERTA CENTRALIZADA.

4 - FIT THE ACCESSORY (C) IN THE FRAMES DRILLING AFTER POSITIONING CENTRALIZED GLASS COVER ON THE TABLE BASE.

4 - ENCAIXAR A VENTOSA (C) NAS FURAÇÕES DA ARMAÇÃO, APÓS POSICIONAR TAMPO DE VIDRO CENTRALIZADO NA BASE DA MESA.